

TÄRKEÄ!

LUE OHJEET HUOLELLISESTI
SÄILYTÄ OHJEET MYÖHEMPÄÄ
TARVETTA VARTEN

Ennen kuin aloitat, lue ohjeet kokonaan läpi. Noudata asennusjärjestystä. Kokoamisessa tarvitaan kahta henkilöä. Kiinnitä kaikki helat ja ruuvit huolellisesti tiukalle ja kiristä aika ajoin tarvittaessa.

Älä kokoa sänkyä, mikäli jokin osa tai hela puuttuu tai on virheellinen tai on vaurioitunut. Ota yhteys myyjään asian korjaamiseksi.

VAROITUS:

Kerros- ja parvisänkyjä ei suositella alle 6 vuotiaalle putoamisvaaran takia.

Älä kiinnitä äläkä säilytä kerros- tai parvisängyssä naruja, köysiä, vöitä tai vastaavia esineitä kuristumisvaaran takia. Lapset voivat jäädä puristuksiin seinän ja sängyn väliin.

Vakavan loukkaantumisvaaran välttämiseksi kerros- ja parvisängyn ylimmäisen suojalaidan ja seinän välinen etäisyys on oltava alle 75mm tai vaihtoehtoisesti yli 230mm.

Siksi kerros- ja parvisängyt kiinnitetään seinään. Sängyissä ei saa hyppiä!

LOFTY-sängyt on testattu EN 747-1:2007 turvallisuus- ja kestävyysstandardin mukaisesti.

VIKTIGT!

LÄS ANVISNINGARNA NOGGRANT
SPARA ANVISNINGARNA FÖR SENARE
BEHOV

Läs hela anvisningen innan du börjar monteringen. Genomför monteringen i angiven ordning. Monteringen ska utföras av två personer. Skruva fast alla beslag och skruvar omsorgsfullt och dra åt dem tidvis.

Montera inte sängen, om delar eller beslag saknas eller är felaktiga eller skadade. Kontakta säljaren för att åtgärda saken.

VARNING:

Vänings- och loftsängar rekommenderas inte för barn under 6 år på grund av risk för fall.

Rep, snören, bälten eller motsvarande föremål får inte fästas eller förvaras i sängen på grund av risk för strypning. Barn kan hamna i kläm mellan väggen och sängen. För att förhindra risk för allvarigt skada ska avståndet mellan vänings- och loftsängens översta skyddskant och väggen vara under 75 mm eller över 230 mm. Därför ska vänings- och loftsängar fästas i väggen. Det är förbjudet att hoppa i sängen!

LOFTY-sängarna är testade i enlighet med kraven på säkerhet, hållfasthet och hållbarhet i standarden EN 747-1:2007.



OSALUETTELO	KPL/ST	DELFORTECKNING
a. Kerrossängyn tolppa	4	a. Väningsängens stolpe
b. Päätytukisarja	2	b. Gavelstödsarg
c. Kerrossängyn raput	1	c. Väningsängens trappa
d. Rappujen askelma	4	d. Trappsteg
Helapussi	1	Päse med beslag

SISÄLTÖ:
Epäkeskomutteri 8
Epäkeskon tappi 8
Poratappi 8x35 12
Peittotulppa 8
Seinäkiinnike 2
Ruuvi 5x60 4
Kiviseinäproppu 8x40 4
Matalakantaruuvi 4,2x16 16
Ruuvi 4,5x25 12

INNEHÅLL:
Excenterbeslag
Excentertapp
Träplugg 8x35
Täckpropp
Väggfäste
Skruv 5x60
Propp för stenvägg 8x40
Skruv med låg skalle 4,2x16
Skruv 4,5x25

VERKTYG
Insexnyckel, storlek AV6
Krysskruvmejsel Pz2

TARVITAVAT TYÖKÄLUT

Kuusiokoloavain, koko AV6
Ristipääruuvimeisseli, kärki Pz2

Kokoa sängyt ensin. Kts. asennusohje 710.

Suojalaidat kiinnitetään LOFTY-sängyyn ja -kerrossängyyn viimeiseksi. Kts. asennusohje 713.

Montera sängarna först. Se monteringsanvisning 710.

Skyddskanterna fästs vid LOFTY-sängen och väningsängens till sist. Se monteringsanvisning 713.

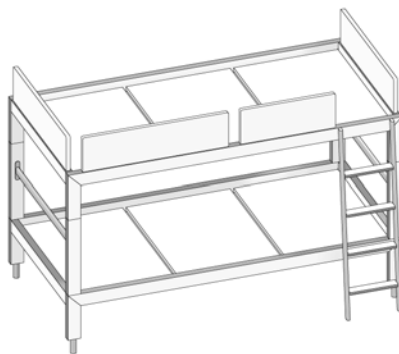
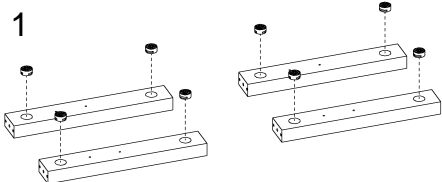
Ohje
Anvisning 713Ohje
Anvisning 710Ohje
Anvisning 711Ohje
Anvisning 710

1. Aseta epäkeskomutterit (8kpl) tolppiin (4kpl). Paina mutterit reiän pohjaan asti.

HUOM. MUTTERIN OIKEA ASENTO.

1. Placera excenterbeslagen (8 st.) i stolparna (4 st.). Tryck beslagen ända ner till hålets botten.

OBS! MUTTERN SKA VARA I RÄTT LÄGE.

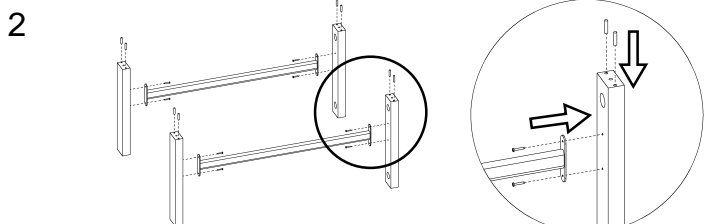
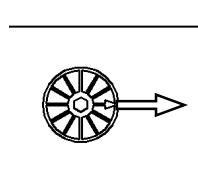

2. Ruuvaa päätytukisarjat (2kpl) tolppiin 4,5x25-ruuveilla (8kpl). Paina poratappi (8kpl) 4,5x25-skruvar (8 st.).

2. Skruva fast gavelstödsargerna (2 st.) på stolparna med 4,5x25-skrivar (8 st.). Tryck träpluggarna (8 st.) i hålen på stolparnas övre ändor. Tryck pluggen ner till hålets botten.

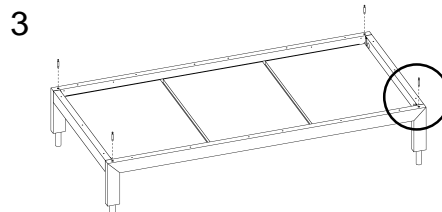

3. Ruuvaa epäkeskon tappit (4kpl) tiukalle alasängyn kulmiin.

3. Skruva fast excentertapparna (4 st.) i undersängens hörn och dra åt dem ordentligt.

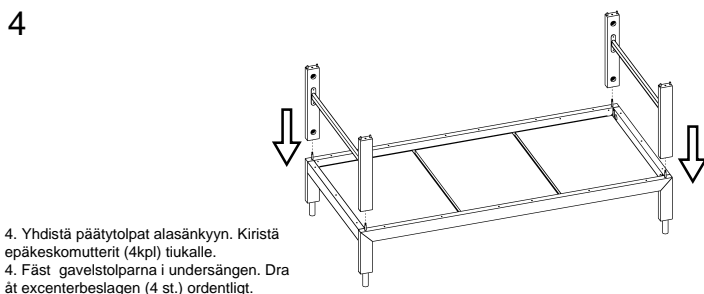
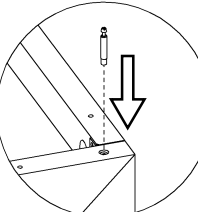

4. Yhdistä päätytolpat alasängyyn. Kiristä epäkeskomutterit (4kpl) tiukalle.

4. Fäst gavelstolparna i undersängens. Dra åt excenterbeslagen (4 st.) ordentligt.

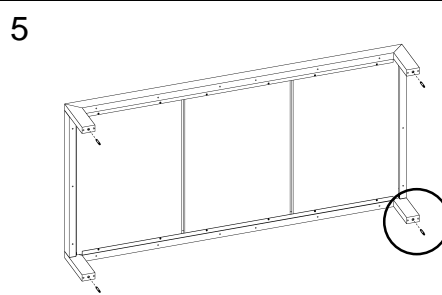

5. Ruuvaa epäkeskon tappit (4kpl) tiukalle yläsängyn jalkojen pohjiin.

5. Skruva fast excentertapparna (4 st.) i botten av översängens ben och dra åt tapparna ordentligt.

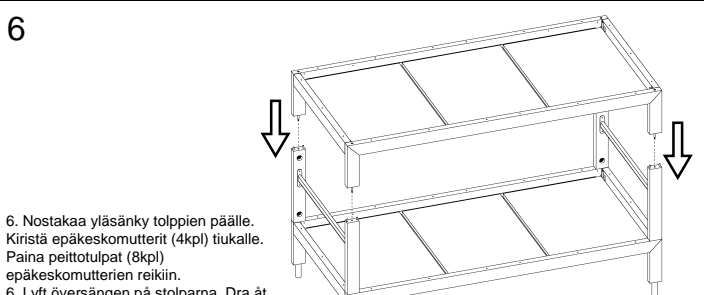
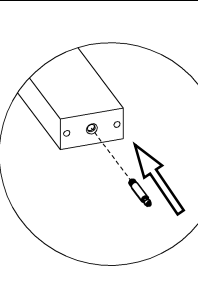

6. Nostakaa yläsänky tolppien päälle. Kiristä epäkeskomutterit (4kpl) tiukalle.

Paina peittotulpat (8kpl) epäkeskomutterien reikiin.

6. Lyft översängens på stolparna. Dra åt excenterbeslagen (4 st.) ordentligt.

Tryck fast täckpropparna (8 st.) på excenterbeslagens hål.

TÄRKEÄÄ!

LUE OHJEET HUOLELLISESTI
SÄILYTTÄ OHJEET MYÖHEMPÄÄ
TARVETTA VARTEN

Ennen kuin aloitat, lue ohjeet kokonaan läpi.

Noudata asennusjärjestystä.

Kokoamisessa tarvitaan kahta henkilöä.

Kiinnitä kaikki helat ja ruuvit huolellisesti tiukalle ja kiristä aika ajoin tarvittaessa.

Älä kokoa sänkyä, mikäli jokin osa tai hela puuttuu tai on virheellinen tai on vaurioitunut. Ota yhteys myyjään asian korjaamiseksi.

VAROITUS:

Kerros- ja parvisänkyjä ei suositella alle 6 vuotiaille putoamisvaaran takia.

Älä kiinnitä äläkä säilytä kerros- tai parvisängyssä naruja, köysiä, voita tai vastaavia esineitä kuristumisvaaran takia.

Lapsat voivat jäädä puristuksiin seinän ja sängyn väliin.

Vakavan loukkaantumisvaaran välttämiseksi kerros- ja parvisängyn ylimmäisen suojalaidan ja seinän välinen etäisyys on oltava alle 75mm tai vaihtoehtoisesti yli 230mm.

Siksi kerros- ja parvisängyt kiinnitetään seinään.

Sängyssä ei saa hyppiä!

LOFTY-sängyt on testattu EN 747-1:2007 turvallisuus- ja kestävyysstandardin mukaisesti.

VIKTIGT!

LÄS ANVISNINGARNA NOGGRANT
SPARA ANVISNINGARNA FÖR SENARE
BEHOV

Läs hela anvisningen innan du börjar monteringen.

Genomför monteringen i angiven ordning.

Monteringen ska utföras av två personer.

Skruva fast alla beslag och skruvar omsorgsfullt och dra åt dem tidvis.

Montera inte sängen, om delar eller beslag saknas eller är felaktiga eller skadade. Kontakta säljaren för att åtgärda saken.

WARNING:

Vänings- och loftsängar rekommenderas inte för barn under 6 år på grund av risk för fall.

Rep, snören, bälten eller motsvarande föremål får inte fästas eller förvaras i sängen på grund av risk för strypning.

Barn kan hamna i kläm mellan väggen och sängen. För att förhindra risk för allvarlig skada ska avståndet mellan vänings- och loftsängens översta skyddskant och väggen vara under 75 mm eller över 230 mm. Därför ska vänings- och loftsängar fästas i väggen.

Det är förbjudet att hoppa i sängen!

LOFTY-sängarna är testade i enlighet med kraven på säkerhet, hållfasthet och hållbarhet i standarden EN 747-1:2007.

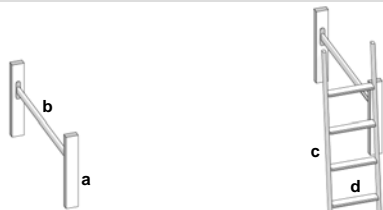

OSALUETTELO	KPL/ST	DEL/FÖRTECKNING
a. Kerrossängyn tolppa	4	a. Väningsängens stolpe
b. Päätytukisarja	2	b. Gavelstödsarg
c. Kerrossängyn raput	1	c. Väningsängens trappa
d. Rappujen askelma	4	d. Trappsteg
Helapussi	1	Päse med beslag
SISÄLTÖ:		INNEHÅLL:
Epäkeskomutteri	8	Excenterbeslag
Epäkeskon tappi	8	Excenter tapp
Poratappi 8x35	12	Träplugg 8x35
Peittotulppa	8	Täckpropp
Seinäkiinnike	2	Väggfäste
Ruuvi 5x60	4	Skruv 5x60
Kiviseinäproppu 8x40	4	Propp för stenvägg 8x40
Matalakantaruuvi 4,2x16	16	Skruv med låg skalle 4,2x16
Ruuvi 4,5x25	12	Skruv 4,5x25
TARVITAVAT TYÖKALUT		VERKTYG
Kuusiokoloavain, koko AV6		Insexnyckel, storlek AV6
Ristipääruuvimeisseli, kärki Pz2		Krysskrummejsel Pz2

7

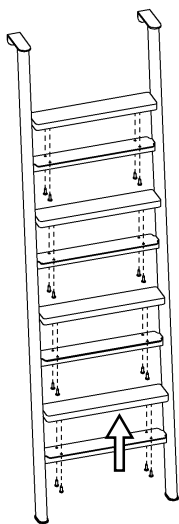

7. Ruuvaa askelmat (4kpl) matalakantaruuveilla (16kpl) kiinni rappusiin.
7. Skruva fast trappstegen (4 st.) med skruvarna med låg skalle (16 st.) i trappan.

8

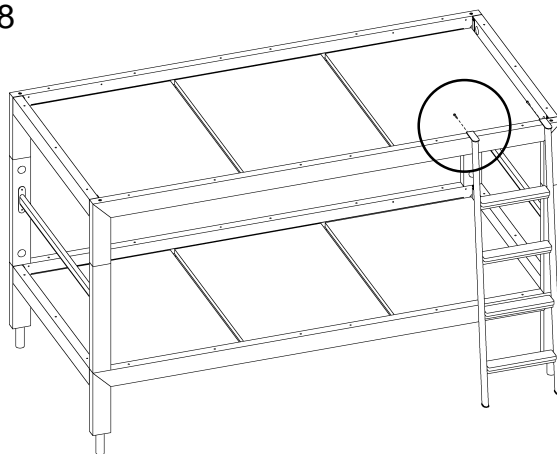

8. Ruuvaa rappuset kiinni yläsängyn 4,5x25-ruuveilla (2kpl).
8. Skruva fast trappan i översängens med 4,5x25-skruvar (2 st.).

9

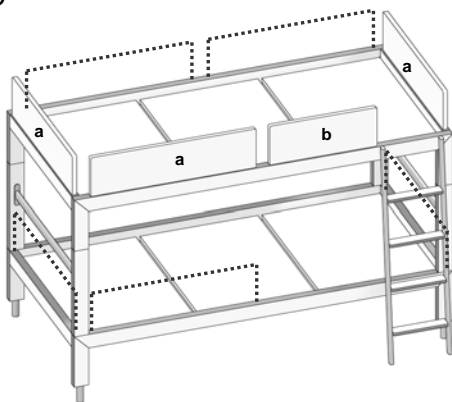

9. Kiinnitä suojalaidat (ohje 713). Suojalaitojen minimimäärät kun kerrossänky on kiinnitetty seinään:
Yläsängyssä a 92cm 3kpl
b 60cm 1kpl
Siirtäkää kerrossänky paikalleen. Lyft väningsängens på plats.

9. Fäst skyddskanterna (anvisning 713). Minimiantalet skyddskanter, då väningsängens är fästskruvad i väggen:
I översängens a 92 cm 3 st.
b 60 cm 1 st.

10

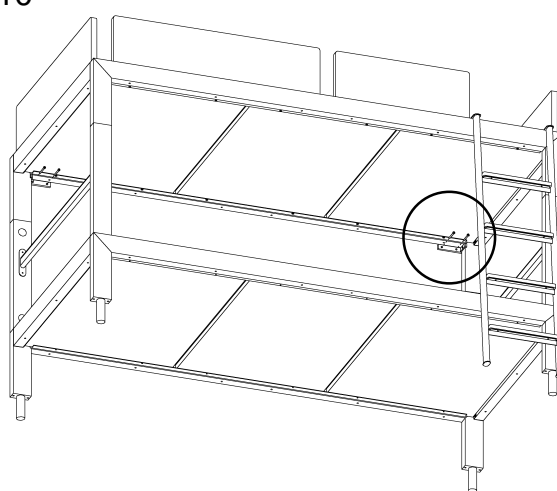

10. Työnnä seinäkiinnikkeet (2kpl) yläsängyn sivusarjan nurkkiin osittain sängyn ja seinän väliin. Ruuvaa seinäkiinnikkeet kiinni yläsängyn jalkaan 4,5x25-ruuveilla (2kpl).
Ruuvaa seinäkiinnikkeet kiinni seinään 5x60-ruuveilla (4kpl). Käytä seinämateriaaliin ja –rakenteeseen sopivia tarvikkeita.

10. Skjut in väggbeslagen (2 st.) i hörnen på översängens sidorsarg, delvis mellan sängen och väggen. Skruva fast väggbeslagen i översängens ben med 4,5x25-skruvar (2 st.).
Skruva fast väggbeslagen i väggen med 5x60-skruvar (4 st.). Använd tillbehör som lämpar sig för väggens material och konstruktion.

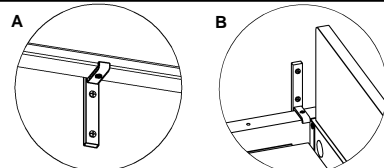

Seinäkiinnikkeen voi asentaa myös pystyyn sängyn sivusarjan tai päätysarjan alle (A) tai päälle (B).

Väggbeslaget kan också monteras vertikalt på (A) eller under (B) sängens sidorsarg eller gavelarsarg.