

TÄRKEÄ!

LUE OHJEET HUOLELLISESTI
SÄILYTÄ OHJEET MYÖHEMPÄÄ
TARVETTA VARTEN

Ennen kuin aloitat, lue ohjeet kokonaan läpi. Noudata asennusjärjestystä. Kokoamisessa tarvitaan kahta henkilöä. Kiinnitä kaikki helat ja ruuvit huolellisesti tiukalle ja kiristä aika ajoin tarvittaessa.

Älä kokoa sänkyä, mikäli jokin osa tai hela puuttuu tai on virheellinen tai on vaurioitunut. Ota yhteys myyjään asian korjaamiseksi.

VAROITUS:

Kerros- ja parvisänkyjä ei suositella alle 6 vuotiaille putoamisvaaran takia.

Älä kiinnitä ääkkä säilytä kerros- tai parvisängyssä naruja, köysiä, vöitä tai vastaavia esineitä kuristumisvaaran takia. Lapset voivat jäädä puristuksiin seinän ja sängyn väliin. Vakavan loukkaantumisvaaran välttämiseksi kerros- ja parvisängyn ylimmäisen suojalaidan ja seinän välinen etäisyys on oltava alle 75mm tai vaihtoehtoisesti yli 230mm. Siksi kerros- ja parvisängyt kiinnitetään seinään. Sängyissä ei saa hyppiä!

LOFTY-sängyt on testattu EN 747-1:2007 turvallisuus- ja kestävyysstandardin mukaisesti.

VIKTIGT!

LÄS ANVISNINGARNA NOGGRANT
SPARA ANVISNINGARNA FÖR SENARE
BEHOV

Läs hela anvisningen innan du börjar monteringen. Genomför monteringen i angiven ordning. Monteringen ska utföras av två personer. Skruva fast alla beslag och skruvar omsorgsfullt och dra åt dem tidvis.

Montera inte sängen, om delar eller beslag saknas eller är felaktiga eller skadade. Kontakta säljaren för att åtgärda saken.

VARNING:

Vånings- och loftsängar rekommenderas inte för barn under 6 år på grund av risk för fall.

Rep, snören, bälten eller motsvarande föremål får inte fästas eller förvaras i sängen på grund av risk för strypning. Barn kan hamna i kläm mellan väggen och sängen. För att förhindra risk för allvarigt skada ska avståndet mellan vånings- och loftsängens översta skyddskant och väggen vara under 75 mm eller över 230 mm. Därför ska vånings- och loftsängar fästas i väggen. Det är förbjudet att hoppa i sängen!

LOFTY-sängarna är testade i enlighet med kraven på säkerhet, hållfasthet och hållbarhet i standarden EN 747-1:2007.

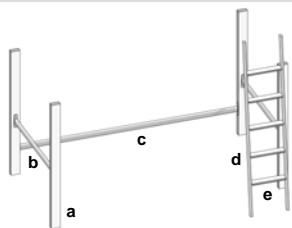

OSALUETTELO	KPL/ST	DELFÖRTECKNING
a. Parvikehikon jalka	4	a. Loftstommens ben
b. Päätytukisarja	2	b. Gavelstödsarg
c. Takatukisarja	1	c. Bakre stödsarg
d. Parvisängyn raput	1	d. Loftsängens trappa
e. Rappujen askelma	5	e. Trappsteg
Helapussi	1	Päse med beslag
SISÄLTÖ:		INNEHÅLL:
Epäkeskomutteri	4	Excenterbeslag
Epäkeskon tappi	4	Excenter tapp
Poratappi 8x35	12	Träplugg 8x35
Peittotulppa	4	Täckpropp
Seinäkiinnike	2	Väggfäste
Ruuvi 5x60	4	Skruv 5x60
Kiviseinäproppu 8x40	4	Propp för stenvägg 8x40
Matalakantaruuvi 4,2x16	20	Skruv med låg skalle 4,2x16
Ruuvi 4,5x25	16	Skruv 4,5x25
TARVITTAVAT TYÖKÄLUT		VERKTYG
Kuusiokoloavain, koko AV6		Insexnyckel, storlek AV6
Ristipääruuvimeisseli, kärki Pz2		Krysskruvmejsel Pz2

Kokoa sängyt ensin. Kts. asennusohje 710.

Suojalaidat kiinnitetään LOFTY-sänkyn ja -parvisänkyyn viimeiseksi. Kts. asennusohje 713.

Montera sängarna först. Se monteringsanvisning 710.

Skyddskanterna fästs vid LOFTY-sängen och våningsängens till sist. Se monteringsanvisning 713.



Ohje
Anvisning **713**

Ohje
Anvisning **710**

Ohje
Anvisning **712**

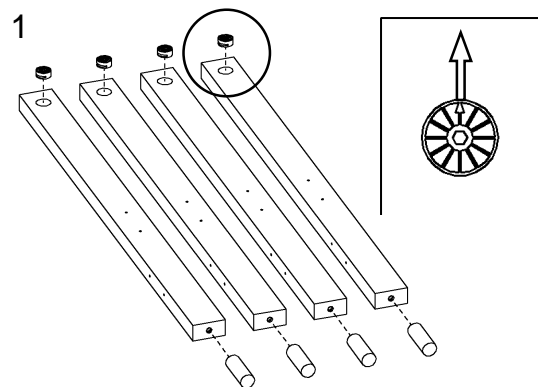

1. Aseta epäkeskomutterit (4kpl) jalkojen yläpäähän (4kpl). Paina mutterit reiän pohjaan asti.

HUOM. MUTTERIN OIKEA ASENTO.

Kiinnitä teräsjalat (4kpl) parvikehikon jalkojen pohjiin.

1. Placera excenterbeslagen (4 st.) i benens över ända (4 st.). Tryck beslagen ända ner till hälets botten.

OBS! MUTTERN SKA VARA I RÄTT LÄGE.

Fäst stälbenen (4 st.) i botten av loftstommens ben.

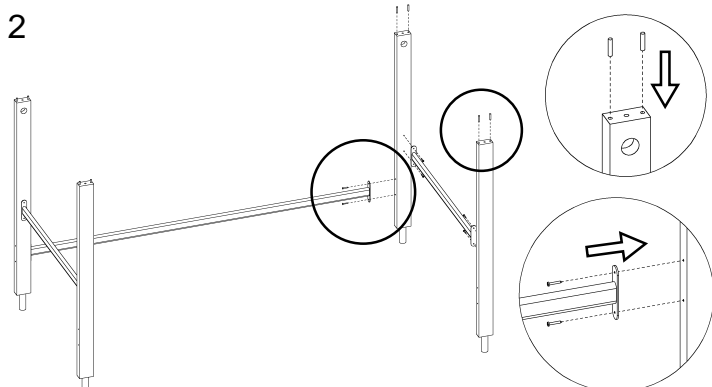

2. Ruuvaa päätytukisarjat (2kpl) ja takatukisarja (1kpl) jalkoihin 4,5x25-ruuveilla (12kpl). Paina poratappi (8kpl) tolppien yläpäihin reiän pohjaan asti.

2. Skruva fast gavelstödsargerna (2 st.) och den bakre stödsargen (1 st.) vid benen med 4,5x25 skruvar (12 st.). Tryck träpluggarna (8 st.) i hålen på stolparnas övre ändor. Tryck pluggen ner till hälets botten.

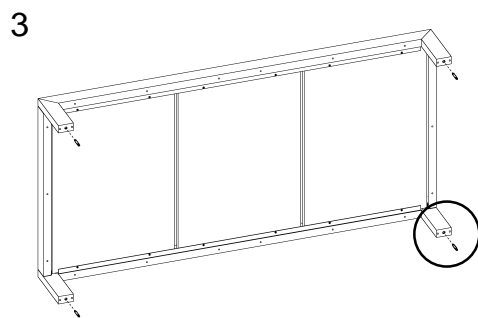

3. Ruuvaa epäkeskon tappi (4kpl) tiukalle yläsängyn jalkojen pohjiin.

3. Skruva fast excenter tapparna (4 st.) i botten av översängens ben och dra åt tapparna ordentligt.

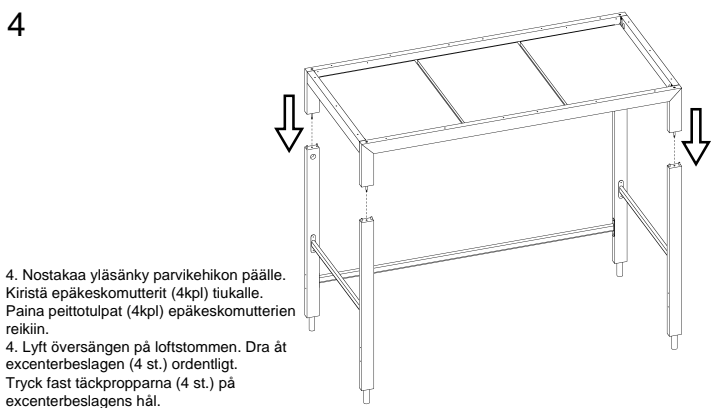

4. Nostakaa yläsänky parvikehikon päälle. Kiristä epäkeskomutterit (4kpl) tiukalle. Paina peittotulpat (4kpl) epäkeskomutterien reikiin.

4. Lyft översängen på loftstommen. Dra åt excenterbeslagen (4 st.) ordentligt. Tryck fast täckpropparna (4 st.) på excenterbeslagens hål.

TÄRKEÄ!

LUE OHJEET HUOLELLISESTI
SÄILYTÄ OHJEET MYÖHEMPÄÄ
TARVETTA VARTEN

Ennen kuin aloitat, lue ohjeet kokonaan läpi. Noudata asennusjärjestystä. Kokoamisessa tarvitaan kahta henkilöä. Kiinnitä kaikki helat ja ruuvit huolellisesti tiukalle ja kiristä aika ajoin tarvittaessa.

Älä kokoa sänkyä, mikäli jokin osa tai hela puuttuu tai on virheellinen tai on vaurioitunut. Ota yhteys myyjään asian korjaamiseksi.

VAROITUS:

Kerros- ja parvisänkyjä ei suositella alle 6 vuotiaille putoamisvaaran takia.

Älä kiinnitä ääkkiä säilyttä kerros- tai parvisängyssä naruja, köysiä, vöitä tai vastaavia esineitä kuristumisvaaran takia. Lapset voivat jäädä puristuksiin seinän ja sängyn väliin. Vakavan loukkaantumista välttämiseksi kerros- ja parvisängyn ylimmäisen suojalaidan ja seinän välinen etäisyys on oltava alle 75mm tai vaihtoehtoisesti yli 230mm. Siksi kerros- ja parvisängyt kiinnitetään seinään. Sängyissä ei saa hyppiä!

LOFTY-sängyt on testattu EN 747-1:2007 turvallisuus- ja kestävyysstandardin mukaisesti.

VIKTIGT!

LÄS ANVISNINGARNA NOGRANT
SPARA ANVISNINGARNA FÖR SENARE
BEHOV

Läs hela anvisningen innan du börjar monteringen. Genomför monteringen i angiven ordning. Monteringen ska utföras av två personer. Skruva fast alla beslag och skruvar omsorgsfullt och dra åt dem tidvis.

Montera inte sängen, om delar eller beslag saknas eller är felaktiga eller skadade. Kontakta säljaren för att åtgärda saken.

VARNING:

Vånings- och loftsängar rekommenderas inte för barn under 6 år på grund av risk för fall.

Rep, snören, bälten eller motsvarande föremål får inte fästas eller förvaras i sängen på grund av risk för strypning. Barn kan hamna i kläm mellan väggen och sängen. För att förhindra risk för allvarlig skada ska avståndet mellan vånings- och loftsängens översta skyddskant och väggen vara under 75 mm eller över 230 mm. Därför ska vånings- och loftsängar fästas i väggen. Det är förbjudet att hoppa i sängen!

LOFTY-sängarna är testade i enlighet med kraven på säkerhet, hållfasthet och hållbarhet i standarden EN 747-1:2007.

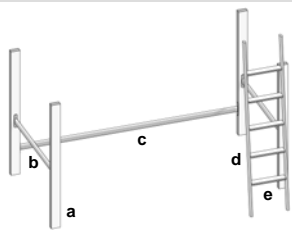

OSALUETTELO

a. Parvikehikon jalka
b. Päätytukisarja
c. Takatukisarja
d. Parvisängyn raput
e. Rappujen askelma

KPL/ST

4
2
1
1
5
1

DELFÖRTECKNING

a. Loftstommens ben
b. Gavelstödsarg
c. Bakre stödsarg
d. Loftsängens trappa
e. Trappsteg

Helapussi

SISÄLTÖ:

Epäkeskomutteri
Epäkeskon tappi
Poratappi 8x35
Peitotulppa
Seinäkiinnike
Ruuvi 5x60
Kiviseinäproppu 8x40
Matalakantaruuvi 4,2x16
Ruuvi 4,5x25

KPL/ST

4
4
12
4
2
4
4
20
16

INNEHÅLL:

Excenterbeslag
Excenterapp
Träplugg 8x35
Täckpropp
Väggfäste
Skruv 5x60
Propp för stenvägg 8x40
Skruv med låg skalle 4,2x16
Skruv 4,5x25

TARVITAVAT TYÖKALUT

Kuusiokoloavain, koko AV6
Ristipääruuvimeisseli, kärki Pz2

VERKTYG

Insexnyckel, storlek AV6
Krysskruvmejsel Pz2

5

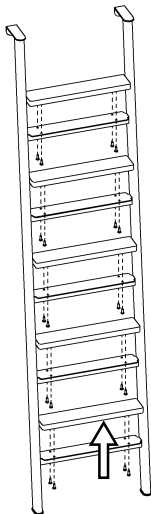

5. Ruuvaa askelmat (5kpl) matalakantaruuveilla (20kpl) kiinni rappusiin.

5. Skruva fast trappstegen (5 st.) med skruvarna med låg skalle (20 st.) i trappan.

6

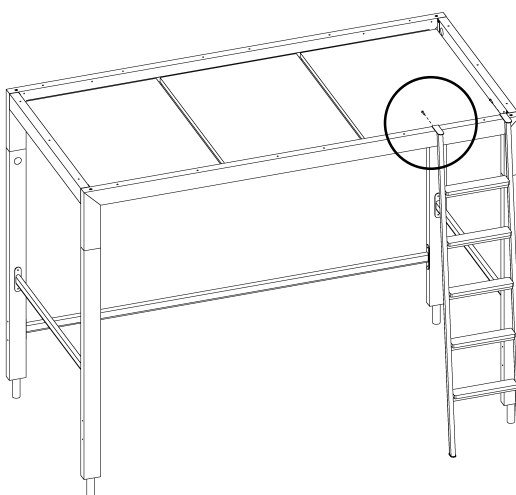

6. Ruuvaa rappuset kiinni yläsängyn 4,5x25-ruuveilla (2kpl).

6. Skruva fast trappan i översängens med 4,5x25-skrudar (2 st.).

7

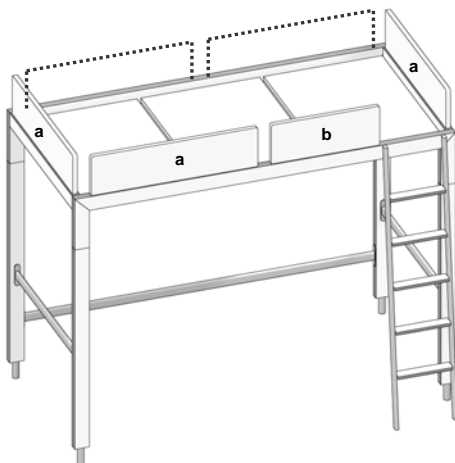

7. Kiinnitä suojalaidat (ohje 713). 7. Fäst skyddskanterna (anvisning 713).

Suojalaitojen minimiäärät:

Minimiantalet skyddskanter:

a 92cm 3kpl
b 60cm 1kpl

a 92 cm 3 st.
b 60 cm 1 st.

Siirtäkää parvisänky paikalleen.

Lyft loftsängen på plats.

8

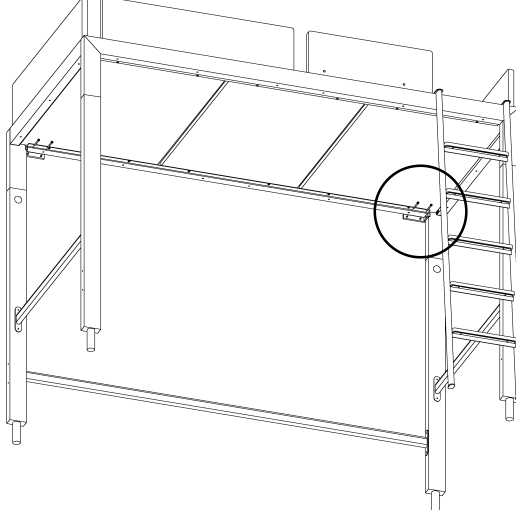

8. Työnnä seinäkiinnikkeet (2kpl) sängyn sivusarjan nurkkiin osittain sängyn ja seinän väliin. Ruuvaa seinäkiinnikkeet kiinni sängyn jalkaan 4,5x25-ruuveilla (2kpl). Ruuvaa seinäkiinnikkeet kiinni seinään 5x60-ruuveilla (4kpl). Käytä seinämateriaaliin ja -rakenteeseen sopivia tarvikkeita.

8. Skjut in väggbeslagen (2 st.) i hörnen på översängens sidosarg, delvis mellan sängens och väggen. Skruva fast väggbeslagen i översängens ben med 4,5x25-skrudar (2 st.). Skruva fast väggbeslagen i väggen med 5x60-skrudar (4 st.). Använd tillbehör som lämpar sig för väggens material och konstruktion.

A

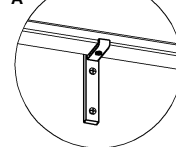

B

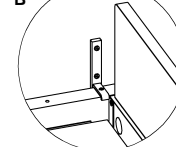

Seinäkiinnikkeen voi asentaa myös pystyyn sängyn sivusarjan tai päätysarjan alle (A) tai päälle (B).

Väggbeslaget kan också monteras vertikalt på (A) eller under (B) sängens sidosarg eller gavelstöd.