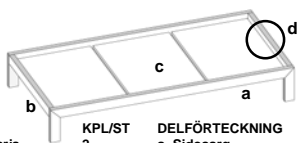

## TÄRKEÄ!

LUE OHJEET HUOLELLISESTI  
SÄILYTÄ OHJEET MYÖHEMPÄÄ  
TARVETTA VARTEN

## VIKTIGT!

LÄS ANVISNINGARNA NOGRANT  
SPARA ANVISNINGARNA FÖR SENARE  
BEHOV

OSALUETTELO	KPL/ST	DEL/FÖRTECKNING
a. Sängyn sivusarja	2	a. Sidosarg
b. Sängyn päätysarja	2	b. Gavelsarg
c. Pohjalevy	3	c. Bottenskiva
Alumiiniprofiilit	2	Alumiiniprofiler
Helapussi	1	Påse med beslag
SISÄLTÖ:		INNEHÅLL:
Epäkeskomutteri	4	Excenterbeslag
Epäkeskon tappi	4	Excentertapp
Kulmaraudat	4	Vinkelbeslag
Matalakantaruuvi 4,2x19	28	Skruv med låg skalle 4,2x19
Euroruuvi 6,3x11	16	Euroskruv 6,3x11

## TARVITTAVAT TYÖKÄLUT

Kuusiokoloavain, koko AV6

Ristipääruuvimeisseli, kärki Pz2

d. PATJAKOKO: 90cm x 200cm

Kerros- ja parvisängyssä ylhäällä patjan

maksimipaksuus 10cm.

I en vånings- och loftsäng får madrassen uppe vara högst 10 cm tjock.

## VERKTYG

Insexnyckel, storlek AV6

Krysskrummejsel Pz2

d. MADRASSTORLEK: 90cmx200cm

Kerros- och parvisängyssä ylhäällä patjan

maksimipaksuus 10cm.

I en vånings- och loftsäng får madrassen uppe vara högst 10 cm tjock.

Ennen kuin aloitat, lue ohjeet kokonaan läpi.

Noudata asennusjärjestystä.

Kokoamisessa tarvitaan kahta henkilöä.

Kiinnitä kaikki helat ja ruuvit huolellisesti tiukalle ja kiristä aika ajoin tarvittaessa.

Älä kokoa sänkyä, mikäli jokin osa tai hela puuttuu tai on virheellinen tai on vaurioitunut. Ota yhteys myyjään asian korjaamiseksi.

## VAROITUS:

Kerros- ja parvisänkyä ei suositella alle 6 vuotiaalle putoamisvaaran takia.

Älä kiinnitä äläkä säilytä kerros- tai parvisängyssä naruja, köysiä, vöitä tai vastaavia esineitä kuristumisvaaran takia.

Lapset voivat jäädä puristuksiin seinän ja sängyn väliin.

Vakavan loukkaantumisvaaran välttämiseksi kerros- ja parvisängyn ylimmäisen suojalaidan ja seinän välinen etäisyys on oltava alle 75mm tai vaihtoehtoisesti yli 230mm.

Siksi kerros- ja parvisängyt kiinnitetään seinään.

Sängyssä ei saa hyppiä!

LOFTY-sängyt on testattu EN 747-1:2007 turvallisuus- ja kestävyysstandardin mukaisesti.

Läs hela anvisningen innan du börjar monteringen.

Genomför monteringen i angiven ordning.

Monteringen ska utföras av två personer.

Skriva fast alla beslag och skruvar omsorgsfullt och dra åt dem tidsvis.

Montera inte sängen, om delar eller beslag saknas eller är felaktiga eller skadade. Kontakta säljaren för att åtgärda saken.

## VARNING:

Vånings- och loftsängar rekommenderas inte för barn under 6 år på grund av risk för fall.

Rep, snören, bälten eller motsvarande föremål får inte fästas eller förvaras i sängen på grund av risk för strypning.

Barn kan hamna i kläm mellan väggen och sängen. För att förhindra risk för allvarlig skada ska avståndet mellan vånings- och loftsängens översta skydds kant och väggen vara under 75 mm eller över 230 mm. Därför ska vånings- och loftsängar fästas i väggen.

Det är förbjudet att hoppa i sängen!

LOFTY-sängarna är testade i enlighet med kraven på säkerhet, hållfasthet och hållbarhet i standarden EN 747-1:2007.

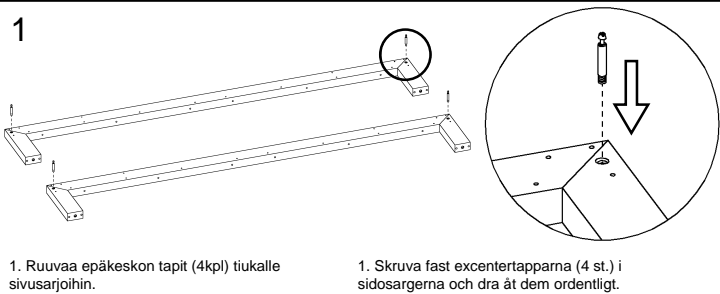

1. Ruuvaa epäkeskon tapit (4kpl) tiukalle sivusarjoihin.

1. Skruva fast excentertapparna (4 st.) i sidosargerna och dra åt dem ordentligt.

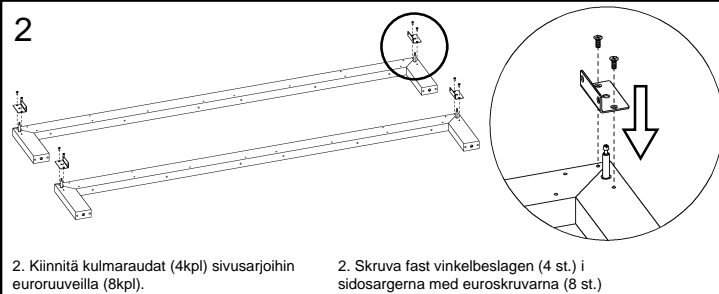

2. Kiinnitä kulmaraudat (4kpl) sivusarjoihin euroruuveilla (8kpl).

2. Skruva fast vinkelbeslagen (4 st.) i sidosargerna med euroskruvarna (8 st.)

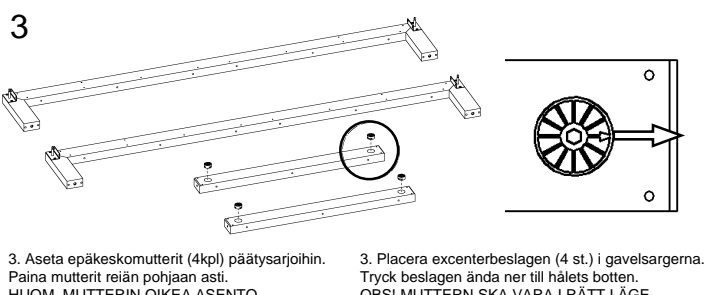

3. Aseta epäkeskomutterit (4kpl) päätysarjoihin. Paina mutterit reian pohjaan asti. HUOM. MUTTERIN OIKEA ASENTO.

3. Placera excenterbeslagen (4 st.) i gavelsargerna. Tryck beslagen ända ner till hälets botten. OBS! MUTTERN SKA VARA I RÄTT LÄGE.

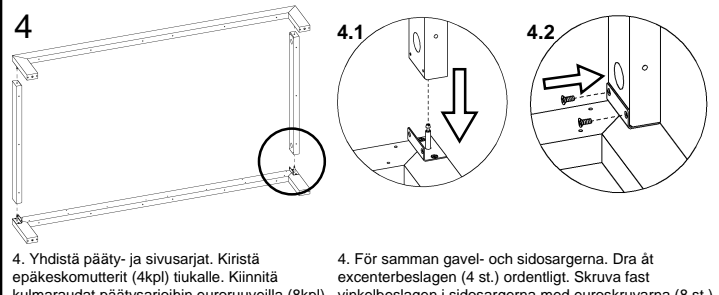

4. Yhdistä pääty- ja sivusarjat. Kiristä epäkeskomutterit (4kpl) tiukalle. Kiinnitä kulmaraudat päätysarjoihin euroruuveilla (8kpl).

4. För samman gavel- och sidosargerna. Dra åt excenterbeslagen (4 st.) ordentligt. Skruva fast vinkelbeslagen i sidosargerna med euroskruvarna (8 st.)

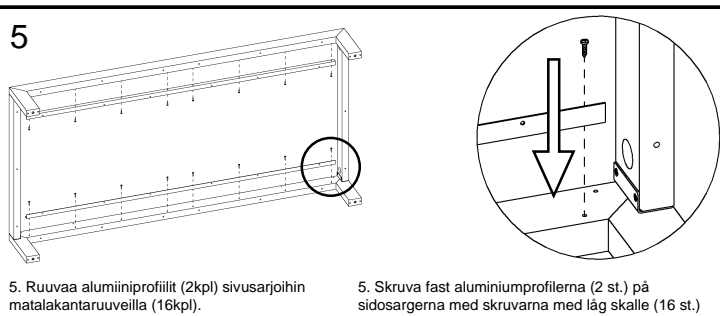

5. Ruuvaa alumiiniprofiilit (2kpl) sivusarjoihin matalakantaruuveilla (16kpl).

5. Skruva fast alumiiniprofilerna (2 st.) på sidosargerna med skruvarna med låg skalle (16 st.)

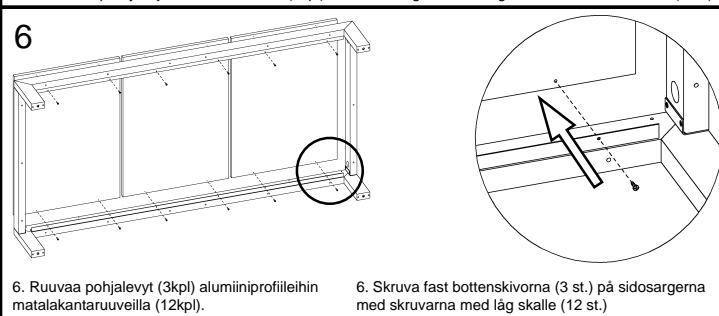

6. Ruuvaa pohjalevyt (3kpl) alumiiniprofileihin matalakantaruuveilla (12kpl).

6. Skruva fast bottenskvivorna (3 st.) på sidosargerna med skruvarna med låg skalle (12 st.)

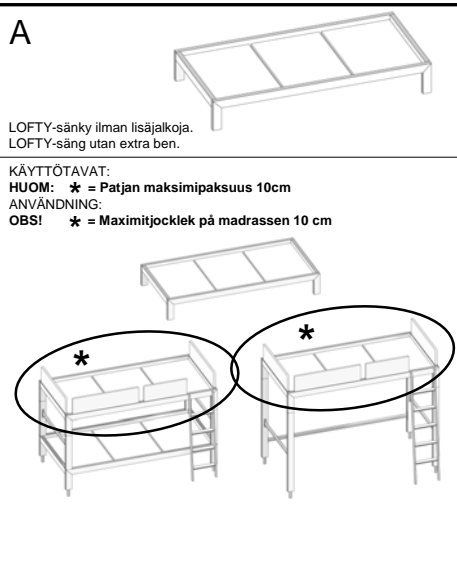
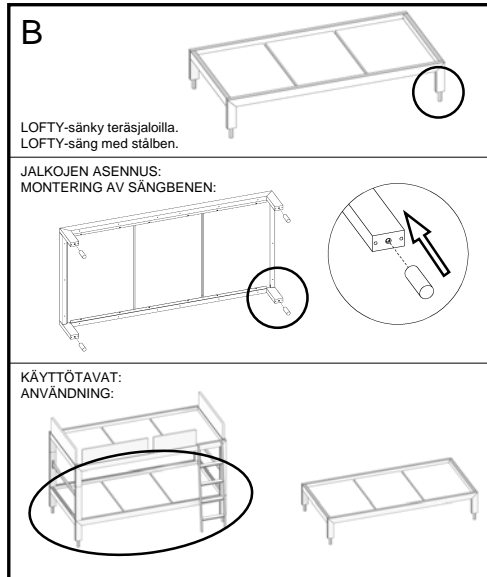
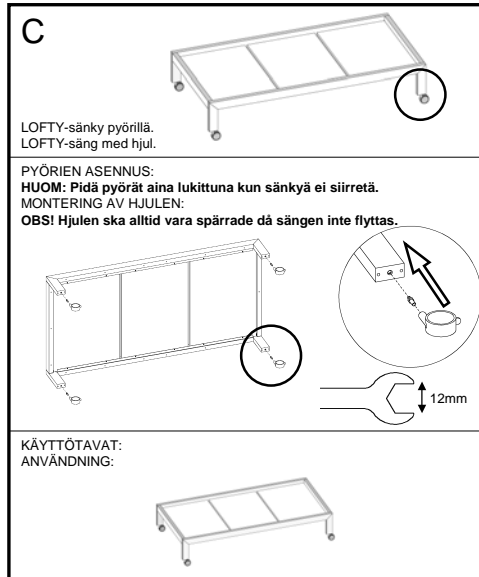
LOFTY-sänky ilman lisäjalkoja.  
LOFTY-säng utan extra ben.KÄYTTÖTAVAT:  
HUOM: ★ = Patjan maksimipaksuus 10cmANVÄNDNING:  
OBS! ★ = Maximitjocklek på madrassen 10 cmLOFTY-sänky teräsjalolla.  
LOFTY-säng med stälben.JALKOJEN ASENNUS:  
MONTERING AV SÄNGBENEN:KÄYTTÖTAVAT:  
ANVÄNDNING:LOFTY-sänky pyörillä.  
LOFTY-säng med hjul.

PYÖRIEN ASENNUS:

HUOM: Pidä pyörät aina lukittuna kun sänkyä ei siirretä.

MONTERING AV HJULEN:

OBS! Hjulen ska alltid vara spärrade då sängen inte flyttas.

KÄYTTÖTAVAT:

ANVÄNDNING: